

Organisationsreglement (OgR) für die



Einwohnergemeinde Buchholterberg

01.01.2025

Inhaltsverzeichnis

A. ORGANISATION	3
A.1 DIE GEMEINDEORGANE	3
A.2 DIE STIMMBERECHTIGTEN	3
A.3 DER GEMEINDERAT	4
A.4 DAS RECHNUNGSPRÜFUNGSORGAN	6
A.5 DIE KOMMISSIONEN	6
A.6 DAS GEMEINDEPERSONAL	7
A.7 DAS SEKRETARIAT	7
B. POLITISCHE RECHTE	7
B.1 STIMMRECHT	7
B.2 INITIATIVE	7
B.3 FAKULTATIVE VOLKSABSTIMMUNG (REFERENDUM)	8
B.4 PETITION	9
C. VERFAHREN AN DER GEMEINDEVERSAMMLUNG	9
C.1 ALLGEMEINES	9
C.2 ABSTIMMUNGEN	11
C.3 WAHLEN	12
D. ÖFFENTLICHKEIT, INFORMATION, PROTOKOLLE	15
D.1 ÖFFENTLICHKEIT	15
D.2 INFORMATION	15
D.3 PROTOKOLLE	16
E. AUFGABEN	16
E.1 AUFGABENWAHRNEHMUNG	16
E.2 AUFGABENERFÜLLUNG	17
F. VERANTWORTLICHKEIT UND RECHTSPFLEGE	17
F.1 VERANTWORTLICHKEIT	17
F.2 RECHTSPFLEGE	18
G. ÜBERGANGS- UND SCHLUSSBESTIMMUNGEN	19
AUFLAGEZEUGNIS	20
ANHANG I: KOMMISSIONEN	21
BILDUNGSKOMMISSION	21
FEUERWEHRKOMMISSION	22
BETRIEBSKOMMISSION	23
ANHANG II: VERWANDTENAUSSCHLUSS	24

A. Organisation

A.1 Die Gemeindeorgane

- Organe
- Art. 1** Die Organe der Gemeinde sind:
- a) die Stimmberechtigten,
 - b) der Gemeinderat und seine Mitglieder, soweit sie entscheidbefugt sind,
 - c) die Kommissionen, soweit sie entscheidbefugt sind,
 - d) das Rechnungsprüfungsorgan,
 - e) das zur Vertretung der Gemeinde befugte Personal.

A.2 Die Stimmberechtigten

- Grundsatz
- Art. 2** Die Stimmberechtigten sind das oberste Organ der Gemeinde.

- Zuständigkeit
- a) Wahlen
- Art. 3** Die Versammlung wählt:
- a) Das Präsidium (der Versammlung und des Gemeinderates in einer Person),
 - b) die übrigen Mitglieder des Gemeinderates,
 - c) die Mitglieder der ständigen Kommissionen, soweit in Anhang I vorgesehen

- b) Sachgeschäfte
- Art. 4** Die Versammlung beschliesst:
- a) die Annahme, Abänderung und Aufhebung von Reglementen
 - b) das Budget der Erfolgsrechnung, die Anlage der obligatorischen sowie den Satz der fakultativen Gemeindesteuern
 - c) die Jahresrechnung
 - d) die Einsetzung der externen Revisionsstelle auf eine Dauer von 4 Jahren
 - e) soweit Fr. 150'000.00 übersteigend:
 - neue Ausgaben,
 - von Gemeindeverbänden unterbreitete Sachgeschäfte,
 - Bürgschaftsverpflichtungen und ähnliche Sicherheitsleistungen,
 - Rechtsgeschäfte über Eigentum und beschränkte dingliche Rechte an Grundstücken,
 - Finanzanlagen in Immobilien,
 - Beteiligung an juristischen Personen des Privatrechts mit Ausnahme von Anlagen des Finanzvermögens,
 - Gewährung von Darlehen mit Ausnahme von Anlagen des Finanzvermögens,
 - Verzicht auf Einnahmen,
 - Anhebung oder Beilegung von Prozessen oder deren Übertragung an ein Schiedsgericht. Massgebend ist der Streitwert,
 - Entwidmung von Verwaltungsvermögen und
 - die Übertragung öffentlicher Aufgaben auf Dritte.
 - f) bei Gemeindeverbänden: den Ein- und Austritt sowie Reglemente, die den Gemeinden zur Beschlussfassung zugewiesen werden.
 - g) die Einleitung sowie die Stellungnahme der Gemeinde innerhalb des

Verfahrens über die Bildung, die Aufhebung oder die Veränderung des Gebiets oder den Zusammenschluss von Gemeinden, wobei bloss Grenzvereinbarungen in die Zuständigkeit des Gemeinderates fallen.

Wiederkehrende Ausgaben

Art. 5 Die Ausgabenbefugnis für wiederkehrende Ausgaben ist 5 Mal kleiner als für einmalige.

Nachkredite
a) zu neuen Ausgaben

Art. 6 ¹ Das für einen Nachkredit zuständige Organ bestimmt sich, indem der ursprüngliche Kredit und der Nachkredit zu einem Gesamtkredit zusammengerechnet werden.

² Den Nachkredit beschliesst dasjenige Organ, das für den Gesamtkredit ausgabenberechtigt ist.

³ Beträgt der Nachkredit weniger als 10 % des ursprünglichen Kredits, beschliesst ihn immer der Gemeinderat.

b) zu gebundenen Ausgaben

Art. 7 ¹ Nachkredite zu gebundenen Ausgaben beschliesst der Gemeinderat.

² Der Beschluss über den Nachkredit ist zu publizieren, wenn der Gesamtkredit die ordentliche Kreditzuständigkeit des Gemeinderates für neue Ausgaben übersteigt.

c) Sorgfaltspflicht

Art. 8 ¹ Der Nachkredit ist einzuholen, bevor sich die Gemeinde Dritten gegenüber weiter verpflichtet.

² Wird ein Nachkredit erst beantragt, wenn die Gemeinde bereits verpflichtet ist, kann sie abklären lassen, ob die Sorgfaltspflicht verletzt worden ist und ob weitere Schritte einzuleiten sind. Haftungsrechtliche Ansprüche der Gemeinde gegen die verantwortlichen Personen bleiben vorbehalten.

A.3 Der Gemeinderat

Grundsatz

Art. 9 Der Gemeinderat führt die Gemeinde; er plant und koordiniert ihre Tätigkeiten.

Mitgliederzahl

Art. 10 Der Gemeinderat besteht mit dem Präsidium aus 7 Mitgliedern.

Zuständigkeiten

Art. 11 ¹ Dem Gemeinderat stehen alle Befugnisse zu, die nicht durch Vorschriften des Bundes, des Kantons oder der Gemeinde einem anderen Organ übertragen sind.

² Der Gemeinderat beschliesst über neue, einmalige Ausgaben bis Fr. 100'000.00 abschliessend, bis Fr. 150'000.00 unter Vorbehalt des fakulta-

tiven Referendums.

³ Gebundene Ausgaben beschliesst der Gemeinderat abschliessend.

⁴ Der Beschluss über einen gebundenen Verpflichtungskredit ist zu publizieren, wenn er die ordentliche Kreditzuständigkeit des Gemeinderats für neue Ausgaben übersteigt.

Verordnungen

⁵ Der Gemeinderat erlässt eine Organisationsverordnung, insbesondere über

- a) die Gliederung in Ressorts, Verwaltungsabteilungen etc. (Organigramm),
- b) die Zuständigkeit der einzelnen Gemeinderatsmitglieder und Gemeinderatsausschüsse,
- c) Sitzungsordnung (Vorbereitung, Einberufung, Verfahren) des Gemeinderates und der Kommissionen,
- d) Vertretungsbefugnisse des Gemeindepersonals,
- e) die Zuständigkeit zum Erlass von Verfügungen,
- f) die Anweisungsbefugnis.

⁶ Der Gemeinderat erlässt eine Benützungsverordnung für Gemeindeanlagen.

⁷ Mittels Reglementen kann der Gemeinderat befugt oder verpflichtet werden, weitere Verordnungen zu erlassen.

Delegation von Entscheidungsbefugnissen

Art. 12 ¹ Der Gemeinderat kann in seinem Zuständigkeitsbereich einzelnen seiner Mitglieder, einem Gemeinderatsausschuss oder dem Gemeindepersonal für bestimmte Geschäfte oder Geschäftsbereiche selbständige Entscheidungsbefugnisse übertragen.

² Die Übertragung erfolgt mittels Verordnung.

Unterschriftsberechtigung

Art. 13 ¹ Die Gemeinde verpflichtet sich durch Kollektivunterschrift des Gemeinderatspräsidiums und der Leitung der Gemeindeschreiberei.

² Ist das Gemeinderatspräsidium verhindert, unterschreibt das Vize-Gemeinderatspräsidium, bei dessen Verhinderung ein Gemeinderatsmitglied. Ist die Leitung der Gemeindeschreiberei verhindert, unterschreibt die Stv. Leitung der Gemeindeschreiberei oder die Höhere Finanzsachbearbeitende Person.

³ Die Ressortleitung und Leitung der Gemeindeschreiberei unterschreiben ressortbezogene Korrespondenz.

⁴ Ist die Ressortleitung verhindert, unterschreibt die Stellvertretung ressortbezogene Korrespondenz. Ist die Leitung der Gemeindeschreiberei verhindert, unterschreibt die Stv. Leitung der Gemeindeschreiberei oder die Höhere Finanzsachbearbeitende Person ressortbezogene Korrespondenz.

⁵ Bei Finanzgeschäften, wie Abgabe- oder Gebührenverfügungen, Bar-

geldbezügen, Darlehen oder Finanzanlagen, verpflichtet sich die Gemeinde durch Kollektivunterschrift gemäss diesem Artikel Abs. 1 und Abs. 2.

⁶ Die Gemeindeversammlung regelt die Unterschriftsberechtigung der ständigen Kommissionen in Anhang I dieses Reglements. Das zuständige Organ regelt die Unterschriftsberechtigung nichtständiger Kommissionen im entsprechenden Einsetzungsbeschluss.

A.4 Das Rechnungsprüfungsorgan

Grundsatz **Art. 14** ¹ Die Rechnungsprüfung erfolgt durch eine externe Revisionsstelle.

² Das Gemeindegesetz, die Gemeindeverordnung und die Direktionsverordnung über den Finanzhaushalt der Gemeinden umschreiben die Wählbarkeitsvoraussetzungen und die Aufgaben.

Datenschutz ³ Das Rechnungsprüfungsorgan ist Aufsichtsstelle für Datenschutz gemäss Art. 33 des kant. Datenschutzgesetzes. Die Berichterstattung erfolgt einmal jährlich an die Versammlung.

A.5 Die Kommissionen

Ständige Kommissionen **Art. 15** ¹ Aufgaben, Zuständigkeiten, Organisation und Mitgliederzahl werden im Anhang I zum Reglement bestimmt.

² Der Gemeinderat kann in seinem Zuständigkeitsbereich mittels Verordnung weitere ständige Kommissionen ohne Entscheidbefugnis einsetzen. Diese Verordnung bestimmt deren Aufgaben, Organisation und Mitgliederzahl.

Nichtständige Kommissionen **Art. 16** ¹ Die Stimmberechtigten oder der Gemeinderat können zur Behandlung einzelner in ihre Zuständigkeit fallende Geschäfte nichtständige Kommissionen einsetzen, soweit nicht übergeordnete Vorschriften bestehen.

² Der Einsetzungsbeschluss bestimmt Aufgaben, Zuständigkeit, Organisation und Zusammensetzung.

Delegation **Art. 17** ¹ Die Kommissionen können einzelnen Mitgliedern oder einem Kommissionsausschuss Aufgaben inklusive Entscheidbefugnis übertragen.

² Die Übertragung erfolgt mittels Beschluss.

³ Die Übertragung ist auf bestimmte Geschäfte oder Geschäftsbereiche zu beschränken und bedarf der Zustimmung von drei Vierteln der Kommissionsmitglieder.

Information ⁴ Die Kommissionen stellen der Ressortleitung z.H. des Gemeinderates

innert 3 Wochen ihre Sitzungsprotokolle zu.

A.6 Das Gemeindepersonal

Personalbestimmungen **Art. 18** ¹ Das Personal wird, mit Ausnahme der Schulzahnpflege, öffentlich-rechtlich angestellt.

² Der Gemeinderat ordnet in der Verordnung jede Stelle einer Gehaltsklasse gemäss kantonalem Recht zu. Die Gehaltsklasse wird aufgrund der Anforderungen und der Belastung sowie der Entwicklung der Gehälter der öffentlichen Gemeinwesen und der Privatwirtschaft festgelegt.

³ Bezüglich Treuepflicht, Streik, Geheimhaltungsgebot und Nebenbeschäftigungen gelten die Regelungen des kantonalen Rechts.

⁴ Das Personal ist verpflichtet, betrieblich notwendige Nacht- und Wochenendarbeit und Pikettdienst zu leisten.

⁵ Der Gemeinderat regelt das Weitere in einer Verordnung.

⁶ Wo die Gemeinde keine eigenen Personalbestimmungen hat, gelten die Bestimmungen des kantonalen Personalrechts.

⁷ Für privatrechtlich angestelltes Personal gelten die Bestimmungen des Obligationenrechtes.

A.7 Das Sekretariat

Stellung **Art. 19** Das Sekretariat des Gemeinderates, der Kommissionen und weiterer Organe, bei denen es nicht Mitglied ist, hat an deren Sitzungen beratende Stimme und Antragsrecht.

B. Politische Rechte

B.1 Stimmrecht

Art. 20 ¹ Schweizer Staatsangehörige, die seit drei Monaten in der Gemeinde wohnhaft sind und das 18. Altersjahr zurückgelegt haben, sind stimmberechtigt.

² Personen, die wegen dauernder Urteilsunfähigkeit unter umfassender Beistandschaft stehen oder durch eine vorsorgebeauftragte Person vertreten werden, bleiben vom Stimmrecht ausgeschlossen.

B.2 Initiative

Grundsatz **Art. 21** ¹ Die Stimmberechtigten können die Behandlung eines Geschäftes verlangen, wenn es in ihre Zuständigkeit fällt.

Gültigkeit	<p>² Die Initiative ist gültig, wenn sie</p> <ul style="list-style-type: none">– von mindestens dem zehnten Teil der Stimmberechtigten unterzeichnet ist,– innert der Frist nach Art. 22 eingereicht ist,– entweder als einfache Anregung oder als ausgearbeiteter Entwurf ausgestaltet ist,– eine vorbehaltlose Rückzugsklausel sowie die Namen der Rückzugsberechtigten enthält,– nicht rechtswidrig oder undurchführbar ist und– nicht mehr als einen Gegenstand umfasst.
Anmeldung	<p>Art. 22 ¹ Der Beginn der Unterschriftensammlung ist dem Gemeinderat schriftlich anzuzeigen.</p>
Einreichungsfrist	<p>² Die Initiative ist spätestens sechs Monate nach Anmeldung beim Gemeinderat einzureichen.</p> <p>³ Ist die Initiative eingereicht, können die Unterzeichnenden ihre Unterschrift nicht mehr zurückziehen.</p>
Ungültigkeit	<p>Art. 23 ¹ Der Gemeinderat prüft, ob die Initiative gültig ist.</p> <p>² Fehlt eine Voraussetzung nach Art. 21 Abs. 2, verfügt der Gemeinderat die Ungültigkeit der Initiative, soweit der Mangel reicht. Er hört das Initiativkomitee vorher an.</p>
Behandlungsfrist	<p>Art. 24 Der Gemeinderat unterbreitet der Versammlung die Initiative innert acht Monaten seit der Einreichung.</p>

B.3 Fakultative Volksabstimmung (Referendum)

Grundsatz	<p>Art. 25 ¹ Mindestens fünf Prozent der Stimmberechtigten können gegen Gemeinderatsbeschlüsse, welche ein Fr. 100'000.00 übersteigendes Geschäft gemäss Art. 11 Abs. 2, das Referendum ergreifen.</p>
Referendumsfrist	<p>² Die Referendumsfrist beträgt dreissig Tage seit der Bekanntmachung.</p>
Bekanntmachung	<p>Art. 26 ¹ Die Gemeinde gibt Beschlüsse nach Art. 25 Abs. 1 im amtlichen Anzeiger einmal bekannt.</p> <p>² Die Bekanntmachung enthält:</p> <ul style="list-style-type: none">– den Beschluss,– den Hinweis auf die Referendumsmöglichkeit,– die Referendumsfrist,– die Prozentzahl der Stimmberechtigten, die unterschreiben müssen– die Einreichungsstelle,– den Hinweis, wo und wann allfällige Unterlagen aufliegen.

Behandlungsfrist **Art. 27** Kommt das Referendum gültig zustande, unterbreitet der Gemeinderat der nächsten Versammlung die Vorlage zum Entscheid.

B.4 Petition

Petition **Art. 28**¹ Jede Person hat das Recht, Petitionen an Gemeindeorgane zu richten.

² Das zuständige Organ hat die Petition innerhalb eines Jahres zu prüfen und zu beantworten.

C. Verfahren an der Gemeindeversammlung

C.1 Allgemeines

Zeit der Versammlungen **Art. 29**¹ Der Gemeinderat lädt die Stimmberechtigten zur Versammlung ein

- im ersten Halbjahr, um die Jahresrechnung zu beschliessen;
- im zweiten Halbjahr, um das Budget der Erfolgsrechnung, die Anlage der obligatorischen Gemeindesteuern sowie den Satz der fakultativen Gemeindesteuern zu beschliessen;

² Der Gemeinderat kann zu weiteren Versammlungen einladen.

³ Der Gemeinderat setzt die Versammlungen so an, dass möglichst viele Stimmberechtigte daran teilnehmen können.

Einberufung **Art. 30** Der Gemeinderat gibt Ort, Zeit und Traktanden für die Versammlung dreissig Tage vorher im amtlichen Anzeiger bekannt.

Traktanden **Art. 31** Die Versammlung darf nur traktandierte Geschäfte endgültig beschliessen.

Erheblicherklären von Anträgen **Art. 32**¹ Unter dem Traktandum Verschiedenes kann eine stimmberechtigte Person verlangen, dass der Gemeinderat für die nächste Versammlung ein Geschäft, das in die Zuständigkeit der Versammlung fällt, traktandiert.

² Das Präsidium unterbreitet diesen Antrag der Versammlung zum Entscheid.

³ Nehmen die Stimmberechtigten den Antrag an, hat er die gleiche Wirkung wie eine Initiative.

Rügepflicht **Art. 33**¹ Stellt eine stimmberechtigte Person die Verletzung von Zu-

ständigkeits- bzw. Verfahrensvorschriften fest, hat sie das Präsidium sofort auf diese hinzuweisen.

² Unterlässt sie pflichtwidrig einen solchen Hinweis, verliert sie das Beschwerderecht (Art. 49a des Gemeindegesetzes).

Vorsitz

Art. 34 ¹ Das Präsidium leitet die Versammlung.

² Die Versammlung entscheidet nicht geregelte Verfahrensfragen.

³ Das Präsidium entscheidet Rechtsfragen.

⁴ Das Präsidium ist befugt in begründeten Fällen die Verhandlung auf bestimmte Zeit zu unterbrechen.

Eröffnung

Art. 35 Das Präsidium

- eröffnet die Versammlung,
- fragt, ob alle Anwesenden stimmberechtigt sind,
- sorgt dafür, dass Nichtstimmberechtigte gesondert sitzen,
- veranlasst die Wahl der Stimmenzählenden,
- lässt die Anzahl der Stimmberechtigten feststellen und
- gibt Gelegenheit, die Reihenfolge der Traktanden zu ändern.

Eintreten

Art. 36 Die Versammlung tritt ohne Beratung und Abstimmung auf jedes Geschäft ein.

Beratung

Art. 37 ¹ Die Stimmberechtigten dürfen sich zum Geschäft äussern und Anträge stellen. Das Präsidium erteilt ihnen das Wort.

² Die Versammlung kann die Redezeit und die Zahl der Äusserungen beschränken.

³ Das Präsidium klärt nach unklaren Äusserungen ab, ob ein Antrag vorliegt.

Ordnungsantrag

Art. 38 ¹ Die Stimmberechtigten können beantragen, die Beratung zu schliessen.

² Das Präsidium lässt über einen solchen Ordnungsantrag sofort abstimmen.

³ Nimmt die Versammlung diesen Antrag an, haben einzig noch

- die Stimmberechtigten, die sich vor dem Antrag gemeldet haben,
- die Sprechenden der vorberatenden Organe und
- wenn es um Initiativen geht, eine sprechende Person der Initianten das Wort.

C.2 Abstimmungen

- Allgemeines **Art. 39** Das Präsidium
- schliesst die Beratung, wenn sich niemand mehr äussern will,
 - erläutert das Abstimmungsverfahren und
 - gibt den Stimmberechtigten Gelegenheit, das Abstimmungsverfahren anders festzulegen.
- Abstimmungsverfahren **Art. 40** ¹ Das Abstimmungsverfahren ist so festzulegen, dass der wahre Wille der Stimmberechtigten zum Ausdruck kommt.
- ² Das Präsidium
- unterbricht wenn nötig die Versammlung, um das Abstimmungsverfahren vorzubereiten,
 - erklärt Anträge für ungültig, die rechtswidrig sind oder vom Traktandum nicht erfasst werden,
 - lässt über einen allfälligen Rückweisungsantrag abstimmen,
 - fasst diejenigen Anträge zu Gruppen zusammen, die sich nicht gleichzeitig verwirklichen lassen und
 - lässt für jede Gruppe den Sieger (Art. 41) ermitteln.
- Gruppensieger (Cupsystem) **Art. 41** ¹ Das Präsidium fragt bei zwei Anträgen, die sich nicht gleichzeitig verwirklichen lassen: „Wer ist für Antrag A?“ - „Wer ist für Antrag B?“. Der Antrag, auf den mehr Stimmen entfallen, ist Gruppensieger.
- ² Liegen drei oder mehr Anträge, die sich nicht gleichzeitig verwirklichen lassen, vor, stellt das Präsidium gemäss Abs. 1 solange zwei Anträge einander gegenüber, bis der Gruppensieger feststeht (Cupsystem).
- ³ Die Leitung der Gemeindeschreiberei schreibt die Anträge der Reihe nach auf. Das Präsidium stellt zuerst den letzten Antrag dem zweitletzten gegenüber, den Sieger dem drittletzten usw.
- Schlussabstimmung **Art. 42** Das Präsidium stellt am Schluss die bereinigte Vorlage vor und fragt: „Wollt ihr diese Vorlage annehmen?“
- Form **Art. 43** ¹ Die Versammlung stimmt offen ab.
- ² Ein Viertel der anwesenden Stimmberechtigten kann eine geheime Abstimmung verlangen.
- Stichentscheid **Art. 44** Das Präsidium stimmt mit. Bei Stimmengleichheit gibt es zudem den Stichentscheid.
- Konsultativabstimmung **Art. 45** ¹ Der Gemeinderat kann die Versammlung einladen, sich zu Geschäften zu äussern, die nicht in ihre Zuständigkeit fallen.
- ² Er ist an diese Stellungnahme nicht gebunden.

³ Das Verfahren ist gleich wie bei Abstimmungen (Art. 39 ff.).

C.3 Wahlen

Wählbarkeit

Art. 46 Wählbar sind

- a) in den Gemeinderat, in das Präsidium und das Vizepräsidium der Versammlung die in der Gemeinde Stimmberechtigten,
- b) in Kommissionen mit Entscheidbefugnis die in eidgenössischen Angelegenheiten Stimmberechtigten,
- c) in Kommissionen ohne Entscheidbefugnis alle urteilsfähigen Personen,
- d) in die Organe der Rechnungsprüfung die nach den Bestimmungen der kantonalen Gemeindeverordnung befähigten Personen.

Unvereinbarkeit

Art. 47 ¹ Dem unmittelbar übergeordneten Organ darf eine durch die Gemeinde beschäftigte Person nicht angehören, wenn ihre Entschädigung das Minimum der obligatorischen Versicherung gemäss dem Bundesgesetz über die berufliche Vorsorge erreicht.

² Der Gemeinderat stellt die Unterordnungsverhältnisse in einem Organigramm dar.

³ Mitglieder des Rechnungsprüfungsorgans dürfen nicht gleichzeitig dem Gemeinderat, einer Kommission oder dem Gemeindepersonal angehören.

Verwandtenausschluss

Art. 48 Der Verwandtenausschluss für den Gemeinderat und das Rechnungsprüfungsorgan richtet sich nach den Vorschriften des Gemeindegesetzes (vgl. Anhang II).

Ausscheidungsregeln

Art. 49 ¹ Besteht zwischen gleichzeitig Gewählten ein Ausschlussgrund gemäss Art. 48, gilt mangels freiwilligem Verzicht diejenige Person als gewählt, die am meisten Stimmen erhalten hat. Das Präsidium zieht bei Stimmgleichheit das Los.

² Bei Vorliegen eines Ausschlussgrundes zwischen gleichzeitig im Mehrheits- und Verhältniswahlverfahren gewählten Personen, gilt die Erstere als gewählt. Vorbehalten bleibt der freiwillige Verzicht.

³ Besteht zwischen einer neu gewählten und einer bereits im Amt stehenden Person ein Ausschlussgrund, ist die neue Wahl ungültig, wenn die bereits im Amt stehende Person nicht freiwillig zurücktritt.

Offenlegungspflicht

Art. 50 Jede kandidierende Person für den Gemeinderat, das Rechnungsprüfungsorgan oder eine Kommission mit Entscheidbefugnis hat vor der Wahl Interessenbindungen offenzulegen, welche die Ausübung des Amtes beeinflussen können.

Amtsdauer	<p>Art. 51 ¹ Die Amtsdauer gewählter Organe beträgt vier Jahre. Sie beginnt und endet mit dem Kalenderjahr.</p> <p>² Bei Ausscheiden eines Mitglieds eines Organes während der Amtsdauer werden Ersatzwahlen für die verbleibende Amtsdauer durchgeführt. Erfolgt der Rücktritt später als 12 Monate vor der ordentlichen Wahl kann auf Ersatzwahlen verzichtet werden.</p> <p>³ Ordentlicherweise sind dem Gemeinderat Demissionen bis spätestens 31. Juli schriftlich einzureichen.</p>
Amtszeitbeschränkung	<p>Art. 52 ¹ Die Amtszeit ist auf vier Amtsdauern beschränkt. Eine erneute Wahl ist frühestens nach vier Jahren möglich.</p> <p>² Angebrochene Amtsdauern fallen ausser Betracht.</p> <p>³ Für das Präsidium des Gemeinderates fallen die Amtsdauern als Gemeinderatsmitglied ausser Betracht. Dies gilt nicht für Kommissionen.</p>
Amtszwang	<p>Art. 53 ¹ Es besteht keine Verpflichtung, bei einer Wahl in ein Gemeindeorgan das Amt auszuüben.</p> <p>² Vorbehalten bleibt die Verpflichtung zur Mitwirkung als nichtständiges Mitglied eines Stimm- und Wahlausschusses gemäss den Bestimmungen des Gesetzes über die politischen Rechte.</p>
Wiederwahl	<p>Art. 54 ¹ Im Amt stehende Personen stellen sich für eine Wiederwahl zur Verfügung, wenn sie nicht fristgerecht demissioniert haben. Für diese Personen entfällt das Vorschlagsverfahren, sie gelten als zur Wahl vorgeschlagen für eine neue Amtsdauer.</p> <p>² Bis spätestens am 15. August veröffentlicht der Gemeinderat im amtlichen Anzeiger die auf Jahresende ablaufende Amtsdauer. Die Publikation hat die sich zur Wiederwahl stellenden Personen zu enthalten.</p>
Wahlvorschläge	<p>Art. 55 ¹ Bis 21 Tage vor der Gemeindeversammlung sind beim Gemeinderat zuhanden der Versammlung Wahlvorschläge einzureichen. Die Zahl der Vorschläge ist nicht begrenzt. Jeder Wahlvorschlag muss das schriftliche Einverständnis der kandidierenden Person enthalten.</p> <p>² Sämtliche Wahlvorschläge der Stimmberechtigten und des Gemeinderates sind spätestens 10 Tage vor der Gemeindeversammlung im amtlichen Anzeiger zu veröffentlichen.</p> <p>³ An der Versammlung selbst können keine Wahlvorschläge gemacht werden.</p>
Wahlverfahren	<p>Art. 56</p> <p>a) Das Präsidium lässt die Vorschläge gut sichtbar darstellen.</p>

- b) Liegen nicht mehr Vorschläge vor als Sitze zu besetzen sind, erklärt das Präsidium die Vorgeschlagenen als gewählt.
- c) Liegen mehr Vorschläge vor, wählt die Versammlung geheim.
- d) Die Stimmzählenden verteilen die Zettel. Sie melden die Anzahl der Leitung der Gemeindeschreiberei.
- e) Die Stimmberechtigten dürfen
 - so viele Namen auf den Zettel schreiben, als Sitze zu besetzen sind;
 - nur wählen, wer vorgeschlagen ist.
- f) Die Stimmzählenden sammeln die Zettel wieder ein.
- g) Die Stimmzählenden sowie die Leitung der Gemeindeschreiberei.
 - prüfen, ob sie nicht mehr Zettel haben, als verteilt worden sind
 - scheiden ungültige Zettel von den gültigen und
 - ermitteln das Ergebnis.

Ungültiger Wahlgang	Art. 57 Das Präsidium lässt den Wahlgang wiederholen, wenn die Zahl der eingesammelten Zettel die der ausgeteilten übersteigt.
Ungültige Zettel	Art. 58 Ein Zettel ist ungültig, wenn er nur Namen von nicht Vorgeschlagenen enthält.
Ungültige Namen	Art. 59 ¹ Ein Name ist ungültig, wenn er <ul style="list-style-type: none">– nicht eindeutig einem Vorschlag zugeordnet werden kann,– mehr als ein Mal auf einem Zettel steht oder– überzählig ist, weil der Zettel mehr Namen enthält als Sitze zu vergeben sind. <p>² Die Stimmzählenden sowie die Leitung der Gemeindeschreiberei streichen zuerst die Wiederholungen. Sind dann immer noch mehr Namen auf dem Zettel als Sitze zu besetzen sind, werden die letzten Namen gestrichen.</p>
Ermittlung	Art. 60 ¹ Die eingelangten gültigen Stimmen werden zusammengezählt und durch die doppelte Zahl der zu besetzenden Sitze geteilt; die nächsthöhere ganze Zahl ist das absolute Mehr. Für die Berechnung des Mehrs fallen die leeren Zettel ausser Betracht. ² Wer das absolute Mehr erreicht hat, ist gewählt. Erreichen zu viele Vorgeschlagene das absolute Mehr, sind diejenigen gewählt, die am meisten Stimmen haben.
Zweiter Wahlgang	Art. 61 ¹ Haben im ersten Wahlgang zu wenig Personen das absolute Mehr erreicht, ordnet das Präsidium einen zweiten Wahlgang an. ² Im zweiten Wahlgang bleiben höchstens doppelt so viele Vorgeschlagene, als Sitze zu besetzen sind. Massgebend ist die Stimmzahl des ersten Wahlgangs. ³ Gewählt sind diejenigen mit den höchsten Stimmzahlen.

Minderheitenschutz **Art. 62** Die Bestimmungen des Gemeindegesetzes über die Vertretung der Minderheiten bleiben vorbehalten.

Los **Art. 63** Das Präsidium zieht bei Stimmgleichheit das Los.

D. Öffentlichkeit, Information, Protokolle

D.1 Öffentlichkeit

Gemeindeversammlung **Art. 64** ¹ Die Gemeindeversammlung ist öffentlich.

² Die Medien haben freien Zugang zur Versammlung und dürfen darüber berichten.

³ Über die Zulässigkeit von Bild- und Tonaufnahmen oder -übertragungen entscheidet die Versammlung.

⁴ Jede stimmberechtigte Person kann verlangen, dass ihre Äusserung oder Stimmabgabe nicht aufgezeichnet wird.

Gemeinderat und Kommissionen **Art. 65** ¹ Die Sitzungen des Gemeinderates und der Kommissionen sind nicht öffentlich.

² Die Beschlüsse des Gemeinderates und der Kommissionen sind öffentlich, soweit nicht überwiegende öffentliche oder private Interessen entgegenstehen.

D.2 Information

Information der Bevölkerung **Art. 66** ¹ Die Gemeinde informiert über alle Tätigkeiten von allgemeinem Interesse, soweit nicht überwiegende öffentliche oder private Interessen entgegenstehen.

² Sie informiert rasch, umfassend, sachgerecht und klar.

Auskünfte **Art. 67** ¹ Jede Person hat ein Recht auf Auskunft und Einsicht in amtliche Akten, soweit nicht überwiegende öffentliche oder private Interessen entgegenstehen.

Informations- und Datenschutzgesetzgebung ² Die kantonale Gesetzgebung über die Information der Bevölkerung und den Datenschutz bleibt vorbehalten.

Vorschriften der Gemeinde **Art. 68** Die Gemeindeverwaltung führt eine laufend aktualisierte Sammlung der Gemeindeerlasse und hält diese zur Einsicht offen.

D.3 Protokolle

Grundsatz	Art. 69 Über die Beratung der Gemeindeorgane ist Protokoll zu führen.
Inhalt	Art. 70 ¹ Das Protokoll enthält a) Ort und Datum der Versammlung oder Sitzung, b) Name des Präsidiums und der Protokollführung, c) Zahl der anwesenden Stimmberechtigten oder Namen der Sitzungsteilnehmenden, d) Reihenfolge der Traktanden, e) Anträge, f) angewandte Abstimmungs- und Wahlverfahren, g) Beschlüsse und Wahlergebnisse, h) Rügen nach Art. 49a des Gemeindegesetzes (Rügepflicht), i) Zusammenfassung der Beratung und j) Unterschrift des Präsidiums und der Protokollführung. ² Die Beratung ist sachlich und willkürfrei zu protokollieren.
Genehmigung des Versammlungsprotokolls	Art. 71 ¹ Die Leitung der Gemeindeschreiberei legt das Protokoll der Gemeindeversammlung spätestens vierzehn Tage nach der Versammlung während dreissig Tagen öffentlich auf. ² Während der Auflage kann schriftlich Einsprache beim Gemeinderat gemacht werden. ³ Der Gemeinderat entscheidet über die Einsprachen und genehmigt das Protokoll. ⁴ Das Protokoll ist öffentlich.
Genehmigung der Gemeinderats- und Kommissionsprotokolle	Art. 72 ¹ Die Protokolle des Gemeinderates und der Kommissionen werden an der nächstfolgenden Sitzung genehmigt. ² Die Protokolle sind geheim. Die Beschlüsse sind öffentlich, soweit keine überwiegenden öffentlichen oder privaten Interessen entgegenstehen.

E. Aufgaben

E.1 Aufgabenwahrnehmung

Grundsatz	Art. 73 ¹ Die Gemeinde erfüllt die ihr übertragenen und von ihr selbstgewählten Aufgaben. ² Gemeindeaufgaben können alle Angelegenheiten sein, die nicht ausschliesslich vom Bund, vom Kanton oder anderen Trägern öffentlicher Aufgaben wahrgenommen werden.
Selbstgewählte Aufgaben	Art. 74 Grundlage für die Übernahme selbstgewählter Aufgaben ist ein

- a) Grundlage Erlass oder Beschluss des zuständigen Gemeindeorgans.
- b) Menge, Qualität, Kosten, Finanzierung **Art. 75** ¹ Menge, Qualität und Kosten der zu erbringenden Leistung sind dabei festzulegen.
- ² Die finanzielle Tragbarkeit ist nachzuweisen.
- Überprüfung **Art. 76** Die Aufgaben werden periodisch auf ihre Notwendigkeit hin überprüft.

E.2 Aufgabenerfüllung

- Grundsatz **Art. 77** ¹ Die Aufgaben sind nach Massgabe des Rechts sowie leistungs- und kostenorientiert zu erfüllen.
- Überprüfung der Leistungserbringung ² Der Gemeinderat überprüft die sachgerechte und wirtschaftliche Leistungserbringung laufend.
- Träger der Aufgaben **Art. 78** ¹ Für jede Aufgabe ist zu prüfen, ob die Gemeinde sie
- a) selbst erfüllen,
 - b) einem Gemeindeunternehmen zuweisen oder
 - c) an Dritte ausserhalb der Verwaltung übertragen soll.
- ² Die Zusammenarbeit mit Gemeinden, privaten und öffentlich-rechtlichen Körperschaften ist anzustreben, soweit damit eine wirksamere oder kostengünstigere Leistung erbracht werden kann.
- Erfüllung durch Dritte **Art. 79** ¹ Die Zuständigkeit zur Übertragung von Aufgaben an Dritte richtet sich nach der damit verbundenen Ausgabe.
- ² Art und Umfang der Übertragung sind in einem Reglement zu regeln, wenn diese
- a) zur Einschränkung von Grundrechten führen kann,
 - b) eine bedeutende Leistung betrifft oder
 - c) zur Erhebung von Abgaben ermächtigt.

F. Verantwortlichkeit und Rechtspflege

F.1 Verantwortlichkeit

- Sorgfalts- und Schweigepflicht **Art. 80** ¹ Die Mitglieder der Gemeindeorgane und das Gemeindepersonal haben ihre Amtspflichten gewissenhaft und sorgfältig zu erfüllen.
- ² Sie haben Dritten gegenüber verschwiegen zu sein über Wahrnehmungen, die sie bei der Ausübung ihres Amtes machen.
- ³ Die Schweigepflicht besteht auch nach Ausscheiden aus dem Amt.

Disziplinarische Verantwortlichkeit

Art. 81 ¹ Die Mitglieder der Gemeindeorgane und das Gemeindepersonal unterstehen der disziplinarischen Verantwortlichkeit.

² Die Regierungsstatthalterin oder der Regierungsstatthalter ist Disziplinarbehörde für die Mitglieder des Gemeinderates und des Rechnungsprüfungsorgans.

³ Der Gemeinderat ist Disziplinarbehörde für die übrigen Gemeindeorgane und das Gemeindepersonal.

⁴ Die Disziplinarbehörde trifft während des disziplinarischen Verfahrens die nötigen vorsorglichen Massnahmen wie Einstellung der oder des Betroffenen im Amt oder Beweissicherung.

⁵ Vor dem Verhängen einer Disziplinarstrafe ist der betroffenen Person das rechtliche Gehör zu gewähren.

⁶ Es können folgende Disziplinarstrafen verhängt werden:

- a) Verweis
- b) Busse bis Fr. 5'000.--
- c) Einstellung im Amt bis zu sechs Monaten mit Kürzung oder Entzug der Besoldung

⁷ Die Disziplinarbehörde veranlasst die Abberufung durch die zuständige kantonale Behörde, wenn Unfähigkeit, dauerhaft ungenügende Leistungen, schwere oder wiederholte Dienstpflichtverletzung oder ein anderer wichtiger Grund die Fortsetzung der Amtsführung unzumutbar machen.

Vermögensrechtliche Verantwortlichkeit

Art. 82 ¹ Die Gemeinde haftet für den Schaden, den ihre Organe und das Gemeindepersonal bei der Ausübung ihrer amtlichen Tätigkeit widerrechtlich verursachen.

² Die Gemeinde haftet subsidiär für den Schaden, den andere Träger-schaften öffentlicher Gemeindeaufgaben bei der Ausübung der ihnen übertragenen Tätigkeiten widerrechtlich verursachen.

³ Die Gemeinde kann auf die Mitglieder ihrer Organe und das Gemeindepersonal, welche den Schaden verursacht haben, in gleicher Weise Rückgriff nehmen, wie der Kanton gegenüber seinen Organen.

⁴ Die besondere Gesetzgebung bleibt vorbehalten.

F.2 Rechtspflege

Beschwerde

Art. 83 ¹ Gegen Beschlüsse, Verfügungen und Wahlen sowie Abstimmungen von Gemeindeorganen kann nach den kantonalen Bestimmungen (insbesondere Verwaltungsrechtspflegegesetz) Beschwerde geführt werden.

² Vorbehalten bleibt die besondere Gesetzgebung (insbesondere Baugesetz).

G. Übergangs- und Schlussbestimmungen

- Anhang **Art. 84** Die Versammlung erlässt den Anhang I (Kommissionen) im gleichen Verfahren wie dieses Reglement.
- Übergangsbestimmungen **Art. 85** ¹ Die Gemeindeorgane werden erstmals im November 2024 auf den 1. Januar 2025 nach diesem Reglement gewählt.
- ² Die unter dem bisherigen Reglement geleisteten Amtsdauern werden, unter Vorbehalt von Abs. 3, in die Berechnung der Amtszeitbeschränkung vollumfänglich einbezogen.
- ³ Die Amtsdauern der bisherigen Gemeindeorgane enden am 31. Dezember 2024. Hat diese letzte Amtsdauer unter altem Reglement nicht volle vier Jahre gedauert, wird sie nicht an die Amtszeitbeschränkung angerechnet.
- Inkrafttreten **Art. 86** ¹ Dieses Reglement tritt unter Vorbehalt der Genehmigung durch das Amt für Gemeinden und Raumordnung auf den 1. Januar 2025 in Kraft. Die Bestimmungen über das Wahlverfahren treten mit der Genehmigung des Amtes für Gemeinden und Raumordnung in Kraft und finden auf die Wahlen im November 2024 Anwendung
- ² Es hebt das Organisationsreglement vom 4. Dezember 2019 und weitere widersprechende Vorschriften auf.

Die Versammlung vom 19. Juni 2024 nahm dieses Reglement an.

Der Präsident:



Simon Reber

Die Gemeindegeschreiberin:



Christa Graf

GENEHMIGT durch das Amt für
Gemeinden und Raumordnung

am: 18. Nov. 2024

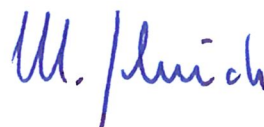

Auflagezeugnis

Die Gemeindeschreiberin hat dieses Reglement vom 16. Mai 2024 bis 19. Juni 2024 (dreissig Tage vor der beschlussfassenden Versammlung) in der Gemeindeschreiberei öffentlich aufgelegt. Sie gab die Auflage im amtlichen Anzeiger Nr. 20 vom 16.05.2024 und Nr. 21 vom 23.05.2024 bekannt.

Buchholterberg, 06.08.2024

Die Gemeindeschreiberin:



Christa Graf

Genehmigt durch das Amt für
Gemeinden und Raumordnung

1. & 2. Nov. 2024

Anhang I: Kommissionen

Bildungskommission

Mitgliederzahl:	7 - 10
Mitglied von Amtes wegen:	<ul style="list-style-type: none">- Ressortleitung Gemeinderat Bildung- zwei Vertretungen aus der Gemeinde Wachsedorn mit einem Stimmrecht (Wahlorgan: Gemeinde Wachsedorn)
Beisitzer von Amtes wegen:	<ul style="list-style-type: none">- Schulleitung (ohne Stimmrecht)
Vorsitz:	In der Regel die Ressortleitung Gemeinderat Bildung, bei Abwesenheit die Stellvertretung.
Wahlorgan:	Gemeindeversammlung
Übergeordnete Stellen:	Gemeinderat
Untergeordnete Stellen:	<ul style="list-style-type: none">- Schulleitung- Lehrpersonen- Tagesschule- Schulzahnpflege- Schularzt- Läusekontrolle
Aufgaben:	<ul style="list-style-type: none">- Beaufsichtigen der Basisstufe und der Primarstufe gemäss den Bestimmungen vom Kanton- Antragsstellung an Gemeinderat betr. Anstellung und Entlassung Schulleitung- Voranschlag erstellen- Erwachsenenbildung organisieren- Einhalten der Vorschriften des Fondsreglements- Strategische Planung der Schule
Finanzielle Befugnisse:	Verwendung von bewilligten Budgetkrediten inkl. Fondskrediten.
Unterschrift:	Präsidium und Sekretariat
Verfügungsberechtigung:	Anstellung und Entlassung Lehrpersonen
Sekretariat:	Kein Stimmrecht an Sitzungen. Wahlorgan: Gemeinderat auf Antrag der Kommission

Feuerwehrkommission

Mitgliederzahl:	5
Mitglied von Amtes wegen:	<ul style="list-style-type: none">- Ressortleitung Gemeinderat Sicherheit- Kommandierende Person Wehrdienste- Stv. Kommandierende Person Wehrdienste- zwei Vertretungen aus der Gemeinde Wachsedorn (Wahlorgan: Gemeinde Wachsedorn)
Vorsitz:	In der Regel die Ressortleitung Gemeinderat Sicherheit, die Ressortleitung ist jedoch zumindest das Vizepräsidium.
Wahlorgan:	Gemeindeversammlung
Übergeordnete Stellen:	Gemeinderat
Untergeordnete Stellen:	<ul style="list-style-type: none">- Leitende Organe der Wehrdienste und des Gemeindeführungsstab
Aufgaben:	<ul style="list-style-type: none">- Menschen, Sachen und Umwelt vor Feuer-, Elementar- und anderen Schadenereignissen schützen.- Wahl bzw. Anstellung von:<ul style="list-style-type: none">• Fourier• Anlage- und Materialverwaltende Person
Finanzielle Befugnisse:	Verwendung von bewilligten Budgetkrediten
Unterschrift:	Präsidium und Sekretariat
Amtszeitbeschränkung:	Für diese Kommission gilt die Amtszeitbeschränkung nur für diejenigen Mitglieder, die ihr nicht von Amtes wegen angehören.
Verfügungsberechtigung:	nein
Sekretariat	<ul style="list-style-type: none">- Wahlorgan: Gemeinderat auf Antrag der Kommission- Kein Stimmrecht an Sitzungen

Betriebskommission

Mitgliederzahl:	5 – 9
Mitglied von Amtes wegen:	Ressortleitung Gemeinderat Betriebe
Vorsitz:	In der Regel die Ressortleitung Gemeinderat Betriebe, die Ressortleitung ist jedoch zumindest das Vizepräsidium.
Wahlorgan:	Gemeindeversammlung
Übergeordnete Stellen:	Gemeinderat
Untergeordnete Stellen:	<ul style="list-style-type: none">– Mitarbeitende Werkhof– Mitarbeitende Gebäudeunterhalt– Reinigungspersonal– Personal Bannwartung– Feueraufsehende Person
Aufgaben:	<ul style="list-style-type: none">– Unterhalt von Hoch- und Strassenbauten– Forstwirtschaft– Landwirtschaft– Vermietung und Nutzung öffentlicher Räume und Anlagen im Rahmen der Richtlinien
Finanzielle Befugnisse:	Verwendung von bewilligten Budgetkrediten
Unterschrift:	Präsidium und Sekretariat
Verfügungsberechtigung:	nein
Sekretariat	<ul style="list-style-type: none">– Wahlorgan: Gemeinderat auf Antrag der Kommission– Kein Stimmrecht an Sitzungen

Anhang II: Verwandtenausschluss

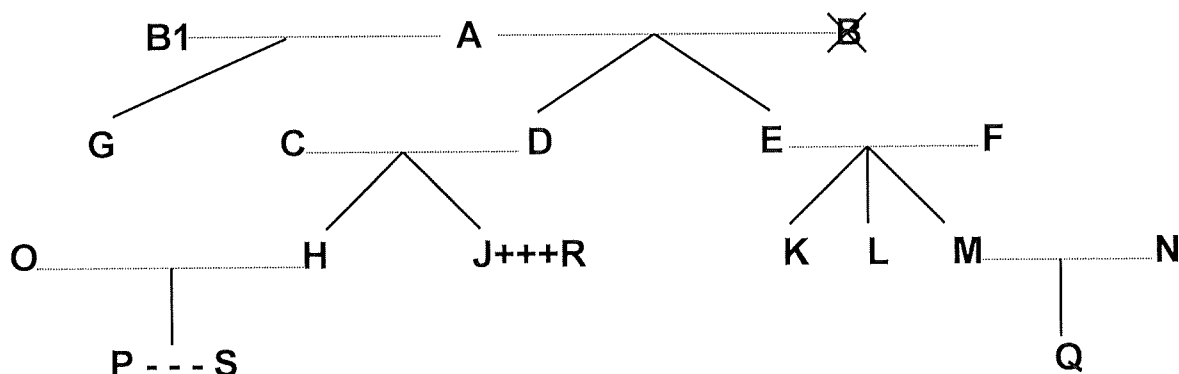

- Legende:
- = Ehe
 - | = Abstammung
 - X = verstorben
 - +++ = eingetragene Partnerschaft
 - = faktische Lebensgemeinschaft

Dem Gemeinderat dürfen nicht gleichzeitig angehören		Beispiele:
a) Verwandte in gerader Linie	Eltern - Kinder	A mit D, E und G; F mit K, L und M; D mit H und J
	Grosseltern - Grosskinder	A mit H, J, K, L und M
	Urgrosseltern - Urgrosskinder	A mit P und Q
b) Verschwägerte in gerader Linie	Schwiegereltern	A mit C und F; E und F mit N; C und D mit O; C und D mit R
	Schwiegerkind	O mit C und D; N mit E und F; R mit C und D
	Stiefeltern/Stiefkinder	B1 (2. Ehefrau von A) mit D und E
c) voll- und halbbürtige Geschwister	Geschwister, Stiefgeschwister	K mit L und M; H mit J; G mit D und E
d) Ehepaare	Eheleute	A mit B1; C mit D; O mit H
e) eingetragene Partnerschaft	Zwei Personen in eingetragener Lebenspartnerschaft	J mit R
f) faktische Lebensgemeinschaft	Konkubinats	P mit S

Ebenso wenig dürfen Personen, die mit

- Mitgliedern des Gemeinderates,
- Mitgliedern von Kommissionen oder
- Vertreterinnen/Vertretern des Gemeindepersonals

in obiger Weise verwandt, verschwägert, verheiratet oder in eingetragener Partnerschaft oder faktischer Lebensgemeinschaft verbunden sind, dem Rechnungsprüfungsorgan angehören.